

Panama 3P  
Osaka 3P  
Minsk 3P



YOUR GLOBAL PARTNER FOR RETAIL SOLUTIONS



# Maximum visibility



Minsk 3P



Panama 3P



Nuova linea piatta e minimale.  
New, flat, minimalist lines.  
Neue flache und minimalistische Linie.  
Nouvelle ligne plate et minimaliste.  
Nueva línea plana y minimalista.  
Новая плоская линия в минималистском стиле.



Maniglie standard e trasparenti (optional).  
Standard and clear (optional) handles.  
Standard- und transparente Griffe (optional).  
Poignées standard et transparentes (en option).  
Tiradores estándares y transparentes (opcionales).  
Стандартные и прозрачные (по заказу) ручки.



Porte standard e full vision (optional).  
Standard and full vision (optional) doors.  
Standard- und Vollsicht-Türen (optional).  
Portes standard et panoramiques (en option).  
Puertas estándares y de visión completa (opcionales).  
Стандартные и полнообзорные (по заказу) двери.





Osaka 3P



Luci LED integrate (optional).  
 Integrated LED lights (optional).  
 Integrierte LED-Beleuchtung (optional).  
 Éclairage LED intégré (en option).  
 Luces led integradas (opcionales).  
 Встроенная светодиодная подсветка (по заказу).



Ripiano slim 17 mm (optional).  
 Slim shelf, 17 mm (optional).  
 Flachregal 17 mm (optional).  
 Étagère fine 17 mm (en option).  
 Estante slim 17 mm (opcional).  
 Полка slim 17 mm (по заказу).



Paracolpi PVC (standard) o paracolpi rettangolare (optional).  
 PVC bumper (standard) or rectangular bumper (optional).  
 PVC- (serienmäßig) oder kantige Stoßleiste (optional).  
 Pare-chocs en PVC (standard) ou rectangulaire (en option).  
 Parachoques PVC (estándar) o parachoques rectangular (opcional).  
 Отбойник из ПВХ (стандартный) или прямоугольного сечения (по заказу).

## Panama 3P • Osaka 3P • Minsk 3P

Grande versatilità, elevate performance, design affidato a forme piatte e minimali, grande valorizzazione espositiva dei prodotti caratterizzano le nuove linee di mobili verticali Arneg. Disponibili in differenti altezze e profondità, con un'ottimizzazione degli spazi e dei volumi, rappresentano la soluzione ideale per il completamento d'arredo in zone specializzate o in particolari aree all'interno dei moderni mercati.

Great versatility, high performance, a design inspired by flat, minimalist lines and superb product display are the characteristics of Arneg's latest vertical cabinets. Available in various heights and depths for optimised internal space and volume, these cabinets are the ideal display solution for specialist areas and points of focus in modern supermarkets.

Die neuen Linien der vertikalen Arneg Möbel zeichnen sich durch herausragende Vielseitigkeit, Leistungsstärke, Design mit flachen und minimalistischen Formen und optimale Aufwertung der ausgestellten Produkte aus. In verschiedenen Höhen und Tiefen mit optimiertem Raum- und Volumenangebot erhältlich, stellen sie die ideale Lösung zur Ergänzung der Einrichtung in spezialisierten oder besonderen Bereichen innerhalb der modernen Verkaufsmärkte dar.

65

70

75

80

85

90





# Flexibility is our objective

Extrême polyvalence, haute performance, design aux formes plates et minimalistes, mise en valeur optimale des produits, autant de qualités qui caractérisent les nouvelles lignes de meubles verticaux Arneg. Disponibles en différentes hauteurs et profondeurs, avec une optimisation des espaces et des volumes, ils représentent la solution idéale comme éléments de mobilier de zones spécialisées ou dans des secteurs particuliers des marchés modernes.

Una gran versatilidad, alto rendimiento, diseño basado en formas planas y minimalistas y una gran valorización de exposición de los productos, caracterizan las nuevas líneas de muebles verticales Arneg. Disponibles en diferentes alturas y profundidades, con optimización de los espacios y volúmenes, representan la solución ideal para completar el mobiliario en las zonas especializadas o en las áreas específicas dentro de los mercados modernos.

Большая универсальность, высокие характеристики, дизайн с плоскими формами и минималистским стилем, высокая валоризация выкладки продуктов, все это - новые линии вертикальных витрин Arneg. Они предлагаются с разной высотой и глубиной, с оптимизацией пространств и объемов, и являются наилучшим решением для дополнения торгового оборудования в специализированных зонах или же в специальных отделах на современных рынках.



Panama 3P

# Product enhancement

Verticale multi-ripiano di nuova generazione, si distingue per l'alta flessibilità, l'ottimizzazione degli spazi e dei volumi e uno strategico potenziamento delle luci volto alla miglior valorizzazione dei prodotti esposti. Espressione di un'evoluta ricerca estetica e funzionale, risponde ai più avanzati e innovativi concetti di layout.

This latest-generation, vertical multi-deck cabinet stands out for its excellent flexibility, optimised space and volume and strategically brighter lighting for an improved view on the products on display. With its evolved styling and functionality, this range of cabinets satisfies the most advanced and innovative layout requirements.

Das Mehretagen-Wandkühlregal neuer Generation besticht durch Flexibilität, Raum- und Volumenoptimierung und eine strategisch verbesserte Beleuchtung für eine perfekte Warenpräsentation.

Als Ausdruck ausgereifter ästhetischer und funktionaler Studien erfüllt es die fortschrittlichsten und innovativsten Gestaltungskonzepte.

Vitrine verticale multi-étagères de nouvelle génération, elle se distingue par sa grande flexibilité, une optimisation de l'espace et des volumes, mais aussi par un renforcement stratégique l'éclairage pour une vraie mise en valeur des produits exposés.

Expression d'une recherche esthétique et fonctionnelle avancée, elle répond aux concepts d'aménagement les plus avancés et les plus innovants.

Vertical multiestante de nueva generación, se distingue por su alta flexibilidad, la optimización de los espacios y de los volúmenes y una mejora estratégica de las luces para valorizar mejor el producto expuesto.

Expresión de una investigación estética y funcional avanzada, responde a los conceptos de layout más avanzados e innovadores.

Вертикальная многополочная витрина нового поколения отличается высокой универсальностью, оптимизацией пространств и объемов, а также стратегическим улучшением подсветки для наиболее удачной валоризации предлагаемых продуктов.

Являясь выражением современных эстетических и функциональных исследований, она отвечает самым продвинутым и инновационным концепциям расположения оборудования в торговом зале.









arneg • air • system

# Lighter consumption thanks to the air

Arneg Air System consiste in una particolare circolazione dell'aria all'interno del vano refrigerato che, utilizzando lame d'aria dinamiche, è in grado di ottimizzare l'efficienza energetica.

Arneg Air System è disponibile sulle linee Osaka 3P e Minsk 3P per fornire la massima qualità di conservazione con il più basso consumo energetico.

Arneg Air System est un système de circulation d'air particulier à l'intérieur du compartiment réfrigéré qui utilise des lames d'air dynamiques afin d'optimiser l'efficacité énergétique.

Arneg Air System est disponible sur la ligne Osaka 3P et Minsk 3P pour offrir la meilleure qualité de conservation allié à la consommation d'énergie la plus faible.

Arneg Air System is a special air circulation system for refrigerated compartments that uses dynamic air blades to optimise energy efficiency.

Arneg Air System is available on the Osaka 3P and Minsk 3P lines for superb food preservation with ultra-low energy consumption.

Arneg Air System consiste en una circulación especial de aire en el interior del compartimento refrigerado que, utilizando cortinas de aire dinámicas, logra optimizar la eficiencia energética.

Arneg Air System está disponible en las líneas Osaka 3P y Minsk 3P para ofrecer la máxima calidad de conservación con el menor consumo de energía.

Arneg Air System besteht in einer besonderen Luftzirkulation im Kühlfach, die durch dynamische Luftschleier die Energieeffizienz optimiert.

Arneg Air System ist auf den Linien Osaka 3P und Minsk 3P verfügbar und bietet höchste Konservierungsqualität in Verbindung mit niedrigstem Energieverbrauch.

Arneg Air System представляет собой специальную систему циркуляции воздуха в охлаждаемом объеме, предусматривающую использование динамических воздушных заслонок, что позволяет улучшить энергоэффективность холодильного оборудования.

Arneg Air System предлагается на линиях Osaka 3P и Minsk 3P, обеспечивая наивысшее качество хранения при самом низком потреблении электроэнергии.





## ENERGY CONSUMPTION

# -37%

COMPARED TO THE ENTIRE RANGE OF CLOSED CABINETS

- 37% consumo energetico rispetto all'intera gamma di tutti i modelli chiusi.
- 37% Energieverbrauch gegenüber der gesamten Reihe aller geschlossenen Modelle.
- 37% de consommation d'énergie par rapport à toute la gamme des modèles fermés
- 37% de consumo de energía con respecto a toda la gama de modelos cerrados.
- 37% потребляемой энергии по сравнению со всей линейкой закрытых моделей.

## EVAPORATION TEMPERATURE $\geq 0^{\circ}\text{C}$



## NO DEFROST

- Temperatura di evaporazione  $\geq 0^{\circ}\text{C}$   
No defrost.
- Verdampfungstemperatur  $\geq 0^{\circ}\text{C}$   
Kein Abtauen.
- Température d'évaporation  $\geq 0^{\circ}\text{C}$   
Sans dégivrage.
- Temperatura de evaporación  $\geq 0^{\circ}\text{C}$   
Sin desescarche.
- Температура испарения  $\geq 0^{\circ}\text{C}$   
отсутствие необходимости в разморозке.

## CONSTANT PRESERVATION TEMPERATURE



## NO OSCILLATIONS 24/7

- Temperatura di conservazione costante 24/24H priva di oscillazioni.
- Konstante Lagertemperatur 24/24H ohne Schwankungen.
- Température de conservation constante 24h/24 sans oscillations
- Temperatura de conservación constante 24/24H sin oscilaciones.
- Круглосуточно постоянная температура хранения без колебаний.



Osaka 3P



Minsk 3P

Osaka 3P

# For every product categories



Verticale multi-ripiano con porte a vetro integrate, dal design essenziale, coniuga l'elevata capienza con la massima visibilità e valorizzazione dei prodotti esposti. L'ergonomia è al suo massimo e, grazie all'avvicinamento del prodotto al cliente, l'esperienza d'acquisto risulta semplice e immediata.

This essentially designed vertical multi-deck cabinet with integrated glass doors combines generous capacity with maximum visibility and enhanced product value. It offers unrivalled ergonomics and, thanks to reduced distance between product and customer, guarantees a simple and immediate purchasing experience.

Das Mehretagen-Wandkühlregal mit integrierten Glastüren in essentielles Design verbindet großes Ausstellungsvolumen mit effektvoller Präsentation und Aufwertung der Waren. Die optimierte Ergonomie und die Produktnähe zum Kunden vermitteln ein einfaches und direktes Käuferlebnis.



Disponibile con/Available with:



arneg • air • system



Vitrine verticale multi-étagères avec portes vitrées intégrées, au design épuré alliant une grande contenance, une visibilité maximale et une mise en valeur des produits exposés. L'ergonomie est totalement optimisée et, le produit étant à portée du client, l'expérience d'achat est simple et immédiate.

Vertical multiestante con puertas de vidrio integradas, diseño esencial, conjuga la alta capacidad con la máxima visibilidad y valorización de los productos expuestos. Una ergonomía superior y, gracias a la proximidad del producto al cliente, la experiencia de compra es simple e inmediata.

Эта вертикальная многополочная витрина со строгим дизайном и встроенными стеклянными дверьми объединяет в себе высокую вместительность, а также наибольшую обзорность и валоризацию выложенной продукции. Благодаря приближению продуктов к покупателю эргономика находится на высочайшем уровне, а сам процесс покупки становится простым и непосредственным.

Minsk 3P

# Ideal solution for the perfect display



Verticale multi-ripiano con porte a vetro integrate, si caratterizza per una versatile composizione espositiva. I ripiani modulari da 625 mm, appositamente creati nella stessa larghezza della porte, moltiplicano le possibili configurazioni adattandosi a tutti i tipi di packaging, anche in altezza.

A vertical multi-deck cabinet with integrated glass doors, characterised by excellent versatility in display composition. 625 mm modular shelves that match the width of the door multiply the number of configurations possible and suit all kinds of packaging, even in height.

Das Wandkühlregal mit integrierten Glastüren zeichnet sich durch eine ausgeprägte Gestaltungsflexibilität aus. Die modularen 625 mm Regale in der gleichen Breite der Türen vervielfachen die Konfigurationsmöglichkeiten und passen sich auch in der Höhe sämtlichen Verpackungsformaten an.



Disponibile con/Available with:



arneg • air • system



Vitrine verticale multi-étagères avec portes vitrées intégrées, elle se caractérise par une composition d'expositions polyvalente. Les étagères modulaires de 625 mm, spécialement conçues dans la même largeur que les portes, multiplient les configurations possibles et s'adaptent à tous les types d'emballage, même en hauteur.

Vertical multiestante con puertas de vidrio integradas, se caracteriza por una composición expositiva versátil. Los estantes modulares de 625 mm, realizados especialmente con el mismo ancho que las puertas, multiplican las posibles configuraciones para adaptarse a todos los tipos de envases, incluso en altura.

Эта вертикальная многополочная витрина со встроенными стеклянными дверями имеет практичную композицию выкладки. Модульные полки шириной 625 мм, специально разработанные одной ширины с дверями, увеличивают количество возможных конфигураций и приспособляются к всем типам упаковок, даже по высоте.



Divisori ripiani e vasca in plexi.  
Plexiglass shelf and basin dividers.  
Trenngitter für Regale und Plexi-Becken.  
Séparateurs étagères et bac en plexiglas.  
Separadores de estantes y hueco de plexiglás.  
Перегородки из плексигласа для полок и ванны.



Divisori ripiani e vasca in filo.  
Wire shelf and basin dividers.  
Trenngitter für Regale und Gitterbecken.  
Séparateurs étagères et bac en grille métallique.  
Separadores de estantes y hueco de varilla.  
Проволочные перегородки для полок и ванны.



Spondina in filo o in plexi.  
Wire or plexiglass fences.  
Gitter- oder Plexi-Frontstopper.  
Réglette en grille métallique ou en plexiglas.  
Barandilla de varilla o de plexiglás.  
Ограничитель из проволоки или плексигласа.



Griglie di fondo.  
Base grids.  
Bodengitter.  
Grilles de fond.  
Rejillas de fondo.  
Базовые решетки.



Griglie di fondo telescopiche.  
Sliding grids.  
Ausziehbar-Bodengitter.  
Grilles de fond télescopiques.  
Rejillas de fondo telescópicas.  
Решетки телескопические.

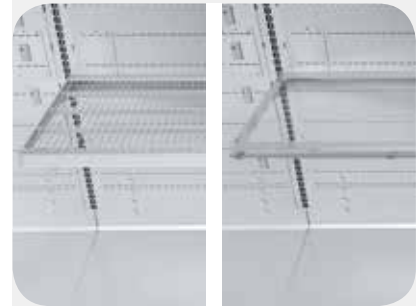

Ripiani in filo o trasparenti.  
Wire or plexiglass shelves.  
Gitter- oder durchsichtige Regale.  
Étagères en grilles métalliques ou transparentes.  
Estantes de varilla o transparentes.  
Проволочные полки или прозрачные.



Portaprezzi trasparente ripiano IMZ.  
Transparent price-holder IMZ shelf.  
Dursichtbare Preisschiene - IMZ Etage.  
Porte-prix transparent étagère IMZ.  
Portaprecios transparentes para repisa IMZ.  
Ценникодержатель прозрачный для полки IMZ.



Portaprezzi H25 ripiano IMZ.  
Transparent price-holder H25 IMZ shelf.  
Preisschiene H25 - IMZ Etage.  
Porte-prix H25 étagère IMZ.  
Portaprecios H25 para repisa IMZ.  
Ценникодержатель H25 для полки IMZ.



Portaprezzi H32 ripiano IMZ.  
Transparent price-holder H32 IMZ shelf.  
Preisschiene H32 - IMZ Etage.  
Porte-prix H32 étagère IMZ.  
Portaprecios H32 para repisa IMZ.  
Ценникодержатель H32 для полки IMZ.



Portaprezzi a bacchetta ripiano IMZ.  
Rod price-holder.  
Rundeisen Preisschiene - IMZ Etage.  
Porte-prix à barre étagère IMZ.  
Portaprecios a varilla repisa IMZ.  
Ценникодержатель флажковый для полки IMZ.



Specchio FV/MT.  
FV/MT mirror.  
Spiegel FV/MT.  
Miroir FV/MT.  
Espejo FV/MT.  
Зеркало FV/MT.



Ganci.  
Hooks.  
Haken.  
Crochets.  
Ganchos.  
Крючок.





Tenda notte.  
Nightblind.  
Nachtrollo.  
Rideau de nuit.  
Cortina de noche.  
Ночные шторы.



Ripiano sottile V17.  
V17 thin shelf.  
Flachregal V17.  
Étagère fine V17.  
Estante delgado V17.  
Тонкая полка V17.



Vetro frontale Panama 3P.  
Panama 3P front glass.  
Frontscheibe Panama 3P.  
Vitre frontale Panama 3P.  
Vidrio frontal Panama 3P.  
Передняя стеклянная панель Panama 3P.



Fianco DRCI Osaka 3P, Minsk 3P, Panama 3P.  
DRCI side for Osaka 3P, Minsk 3P, Panama 3P.  
Seitenteil DRCI Osaka 3P, Minsk 3P, Panama 3P.  
Joue DRCI Osaka 3P, Minsk 3P, Panama 3P.  
Lateral DRCI Osaka 3P, Minsk 3P, Panama 3P.  
Боковина DRCI Osaka 3P, Minsk 3P,  
Panama 3P.



Fianco SGVC Osaka 3P, Minsk 3P.  
SGVC side for Osaka 3P, Minsk 3P.  
Seitenteil SGVC Osaka 3P, Minsk 3P.  
Joue SGVC Osaka 3P, Minsk 3P.  
Lateral SGVC Osaka 3P, Minsk 3P.  
Боковина SGVC Osaka 3P, Minsk 3P.

Panama 3P

Osaka 3P • Minsk 3P



Fianco DRSP Osaka 3P, Minsk 3P, Panama 3P.  
DRSP side for Osaka 3P, Minsk 3P, Panama 3P.  
Seitenteil DRSP Osaka 3P, Minsk 3P, Panama 3P.  
Joue DRSP Osaka 3P, Minsk 3P, Panama 3P.  
Lateral STND LAMT Santiago 2.  
Боковина DRSP Osaka 3P, Minsk 3P, Panama 3P.



Fianco SGVC Panama 3P.  
SGVC end-wall Panama 3P.  
Seitenteil SGVC Panama 3P.  
Joue SGVC Panama 3P.  
Lateral SGVC Panama 3P.  
Боковина SGVC Panama 3P.

Richness  
of details

## Panama 3P

Lunghezza senza spalle Length without ends	mm	<b>1250</b>		<b>1875</b>		<b>2500</b>		<b>3125</b>		<b>3750</b>			
Altezza Height	cm	203	216	203	216	203	216	203	216	203	216		
Temperatura di esercizio Working temperature	°C	0/+2	•	-	•	-	•	-	•	-	•	-	
		+2/+4	•	•	•	•	•	•	•	•	•	•	
		+4/+6	•	•	•	•	•	•	•	•	•	•	
Superficie di esposizione frontale Opening display surface	m <sup>2</sup>	1,93	2,09	2,90	3,14	3,86	4,19	4,83	5,23	5,79	6,28		
Superficie di esposizione orizzontale Horizontal display surface	m <sup>2</sup>	profondità depth	065	2,30	3,45	4,60	5,75	6,90					
			070	2,61	3,92	5,22	6,52	7,83					
			075	2,92	4,39	5,85	7,3	8,77					
			080	3,24	4,85	6,47	8,10	9,71					
			085	3,30	4,95	6,60	8,25	9,90					
			090	3,36	5,04	6,72	8,40	10,08					
Capacità utile* Net volume	dm <sup>3</sup>	profondità depth	065	717	774	1076	1162	1435	1549	1792	1935	2152	2323
			070	816	881	1224	1321	1631	1762	2040	2202	2447	2642
			075	914	987	1371	1481	1828	1974	2285	2467	2742	2962
			080	1012	1094	1518	1640	2024	2187	2530	2735	3037	3281
			085	1029	1110	1543	1665	2058	2221	2572	2775	3087	3331
			090	1046	1127	1568	1691	2091	2254	2615	2817	3137	3381

\* configurazione standard con 4 ripiani / standard configuration with 4 shelves

## Panama 3P

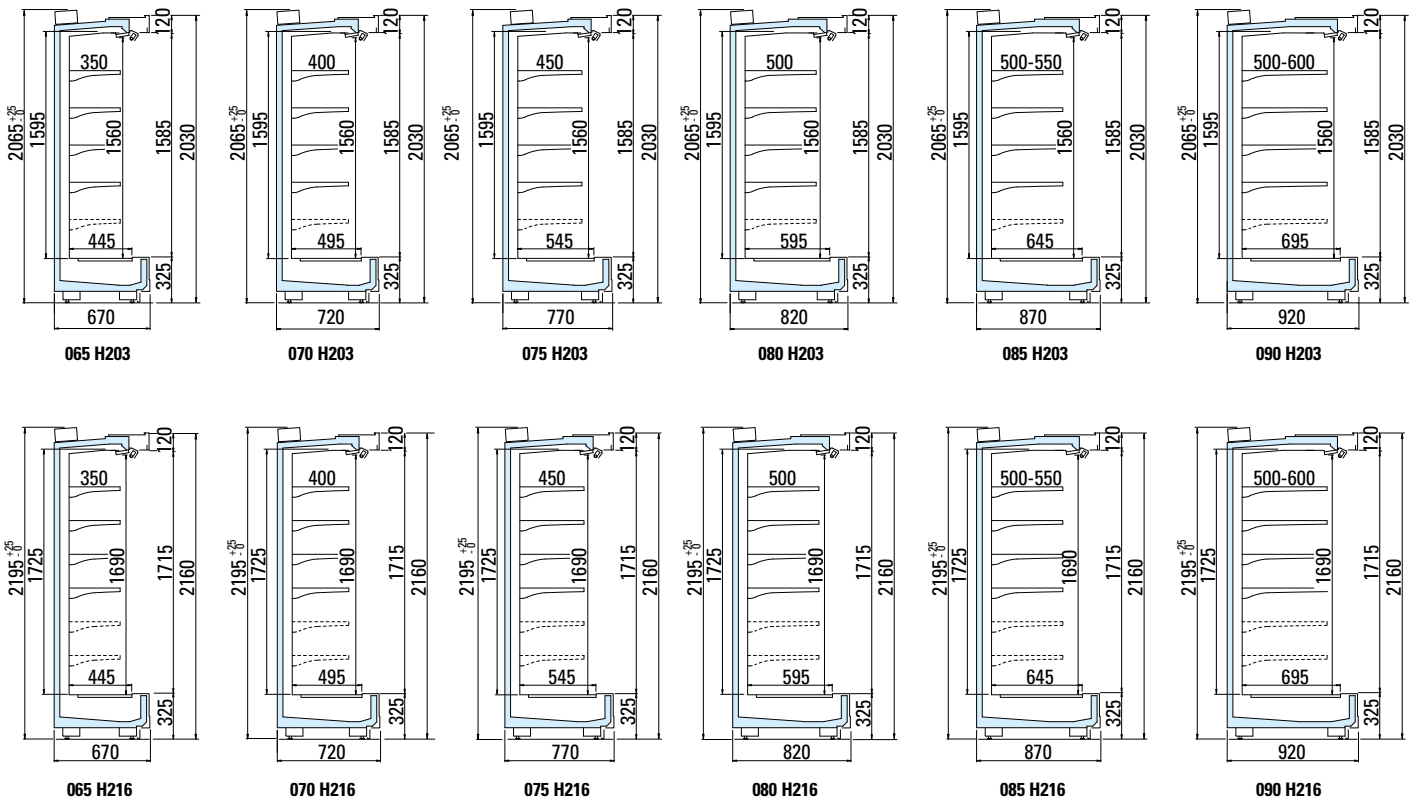



## Panama 3P GL

Lunghezza senza spalle Length without ends	mm	1250		1875		2500		3125		3750			
Altezza Height	cm	203	216	203	216	203	216	203	216	203	216		
Temperatura di esercizio Working temperature	°C	0/+2	●	●	●	●	●	●	●	●	●		
		+2/+4	●	●	●	●	●	●	●	●	●		
		+4/+6	●	●	●	●	●	●	●	●	●		
Superficie di esposizione frontale Opening display surface	m <sup>2</sup>	1,74	1,91	2,61	2,86	3,49	3,81	4,35	4,78	5,23	5,72		
Superficie di esposizione orizzontale Horizontal display surface	m <sup>2</sup>	profondità depth	065	2,05	3,07	4,10	5,12	6,15					
			070	2,36	3,54	4,72	5,90	7,08					
			075	2,67	4,01	5,35	6,67	8,02					
			080	2,99	4,48	5,97	7,47	8,96					
			085	3,30	4,95	6,60	8,25	9,90					
			090	3,36	5,04	6,72	8,40	10,08					
Capacità utile* Net volume	dm <sup>3</sup>	profondità depth	065	636	685	954	1027	1272	1370	1590	1712	1908	2054
			070	734	791	1101	1187	1468	1582	1835	1977	2202	2374
			075	832	898	1249	1346	1665	1795	2080	2245	2497	2693
			080	931	1004	1396	1506	1861	2008	2327	2510	2792	3012
			085	1029	1110	1543	1665	2058	2221	2572	2775	3087	3331
			090	1046	1127	1568	1691	2091	2254	2614	2817	3137	3381

\* configurazione standard con 4 ripiani / standard configuration with 4 shelves

GL = con vetro frontale inferiore/with lower front glass

## Panama 3P GL



## Osaka 3P - Minsk 3P

Lunghezza senza spalle Lenght without ends		1250		1875		2500		3125		3750			
Altezza Height	cm	203	216	203	216	203	216	203	216	203	216		
Temperatura di esercizio Working temperature	-1/+1	●	●	●	●	●	●	●	●	●	●		
	0/+2	●	●	●	●	●	●	●	●	●	●		
	+2/+4	●	●	●	●	●	●	●	●	●	●		
Superficie di esposizione frontale Opening display surface	m <sup>2</sup>	1,93	2,09	2,90	3,14	3,86	4,19	4,83	5,23	5,79	6,28		
Superficie di esposizione orizzontale Horizontal display surface	m <sup>2</sup>	profondità depth	065	2,30	3,45	4,60	5,75	6,90					
		070	2,61	3,92	5,22	6,52	7,83						
		075	2,92	4,39	5,85	7,30	8,77						
		080	3,24	4,85	6,47	8,10	9,71						
		085	3,30	4,95	6,60	8,25	9,90						
		090	3,36	5,04	6,72	8,40	10,08						
Capacità utile* Net volume	dm <sup>3</sup>	profondità depth	065	717	774	1076	1162	1435	1549	1792	1935	2152	2323
		070	816	881	1224	1321	1631	1762	2040	2202	2447	2642	
		075	914	987	1371	1481	1828	1974	2285	2467	2742	2962	
		080	1012	1094	1518	1640	2024	2187	2530	2735	3037	3281	
		085	1029	1110	1543	1665	2058	2221	2572	2775	3087	3331	
		090	1046	1127	1568	1691	2091	2254	2615	2817	3137	3381	

\* configurazione standard con 4 ripiani / standard configuration with 4 shelves

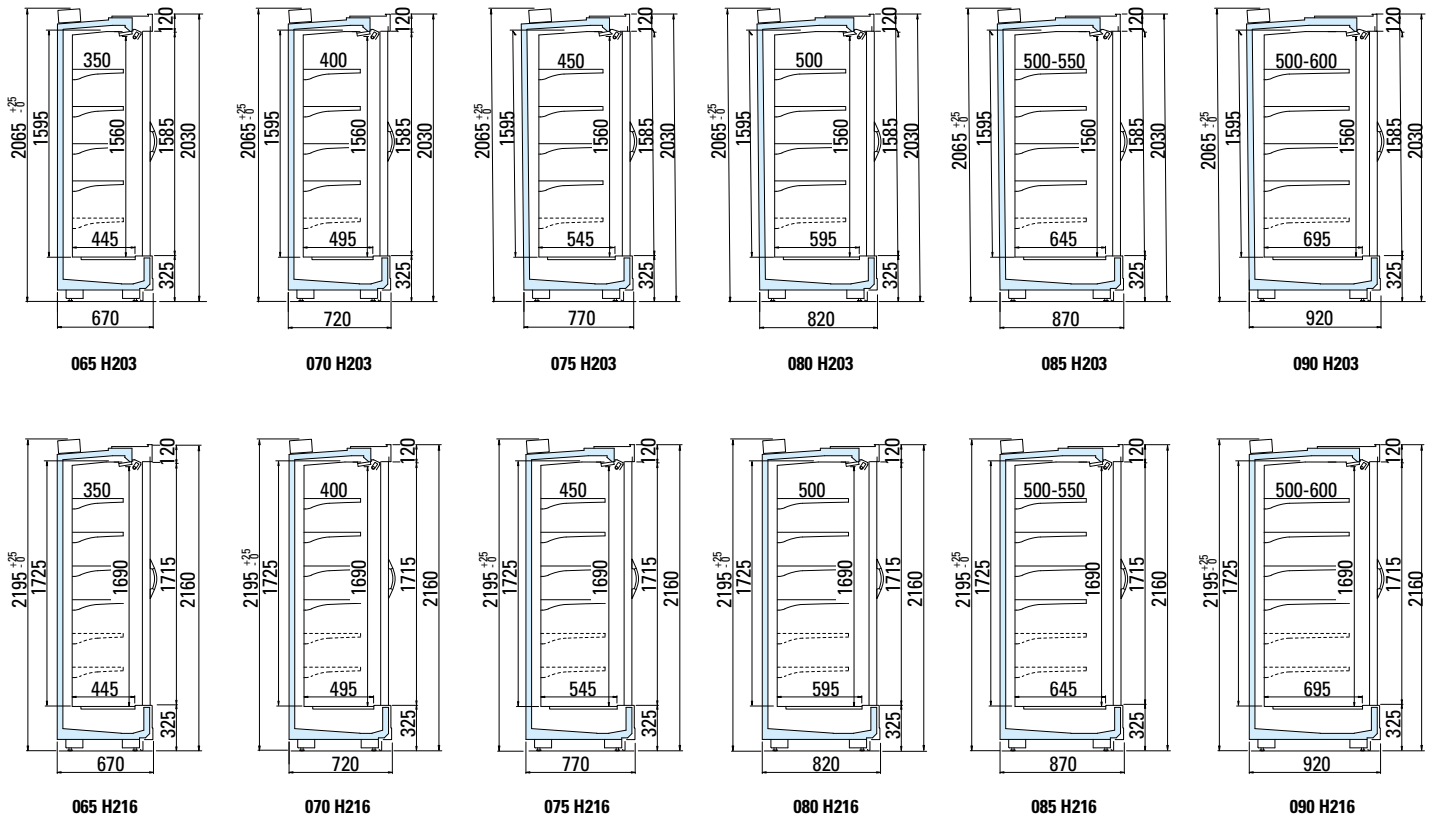



## Composizione testate - Head case configurations

### Panama 3P - Osaka 3P - Minsk 3P

Lunghezza totale External length	mm	1350		1433		1600		1774		1975		2183		
Altezza Height	cm	203	216	203	216	203	216	203	216	203	216	203	216	
Temperatura di esercizio Working temperature	°C	Panama 3P	0/+2	•	-	•	-	•	-	•	-	•	-	
			+2/+4	•	•	•	•	•	•	•	•	•	•	•
			+4/+6	•	•	•	•	•	•	•	•	•	•	•
		Osaka 3P Minsk 3P	-1/+1	•	•	•	•	•	•	•	•	•	•	•
			0/+2	•	•	•	•	•	•	•	•	•	•	•
+2/+4	•	•	•	•	•	•	•	•	•	•	•	•		
Superficie di esposizione frontale Opening display surface	m <sup>2</sup>	1,93	2,09	2,06	2,22	2,32	2,51	2,59	2,80	2,90	3,14	3,05	3,38	
Superficie di esposizione orizzontale Horizontal display surface	m <sup>2</sup>	2,92		3,12		3,51		3,92		4,39		4,72		
Capacità utile* Net volume	dm <sup>3</sup>	914	987	975	1048	1097	1185	1224	1322	1371	1481	1478	1596	

### Panama 3P GL

Lunghezza totale External length	mm	1350		1433		1600		1774		1975		2183	
Altezza Height	cm	203	216	203	216	203	216	203	216	203	216	203	216
Temperatura di esercizio Working temperature	°C	0/+2	•	•	•	•	•	•	•	•	•	•	•
		+2/+4	•	•	•	•	•	•	•	•	•	•	•
		+4/+6	•	•	•	•	•	•	•	•	•	•	•
Superficie di esposizione frontale Opening display surface	m <sup>2</sup>	1,74	1,91	1,86	2,03	2,09	2,23	2,33	2,55	2,61	2,86	2,91	3,18
Superficie di esposizione orizzontale Horizontal display surface	m <sup>2</sup>	2,67		2,85		3,21		3,58		4,01		4,45	
Capacità utile* Net volume	dm <sup>3</sup>	832	901	888	957	999	1077	1115	1202	1249	1346	1387	1496

\* configurazione standard con 4 ripiani / standard configuration with 4 shelves

GL = con vetro frontale inferiore / with lower front glass

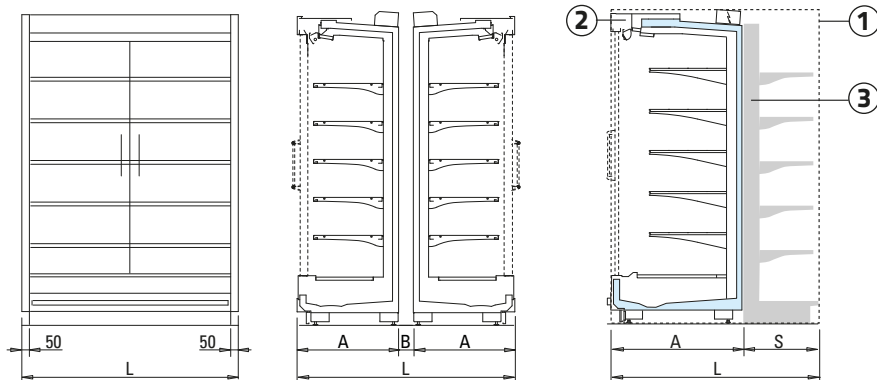

L	mm		
	A	B	S
1350	668	14	682
1433	668	97	765
1600	668	264	932
	718	164	882
	768	64	832
1774	668	428	1106
	718	328	1056
	768	228	1006
	818	128	956
1975	868	28	906
	668	639	1307
	718	539	1257
	768	439	1207
	818	339	1157
	868	239	1107
	918	139	1057

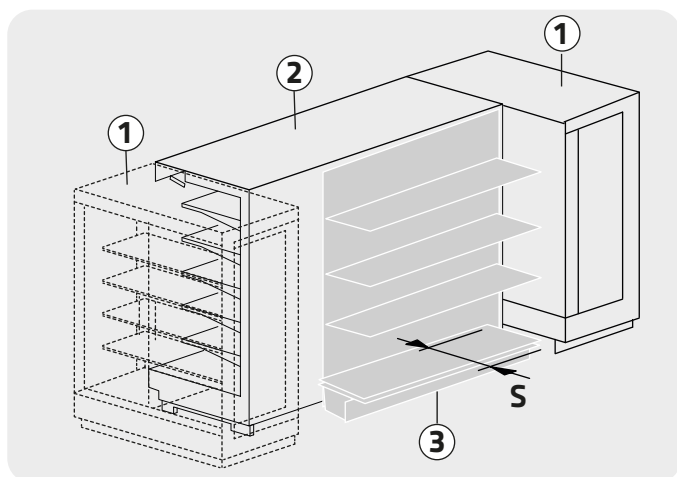

- ① Testata/Head case    ② Mobile refrigerato lineare/Refrigerated linear cabinet    ③ Scaffalatura/Shelving

Panama 3P  
Osaka 3P  
Minsk 3P

05050819 - Ed. 00 - 01/06/2019



**arneg**

ARNEG S.p.A.  
35010 Campo San Martino (PD) Italy - Tel. +39 049 9699333 - Fax +39 049 9699444 - [www.arneg.it](http://www.arneg.it)  
Certified ISO 9001 - ISO 14001 - BS OHSAS 18001 - ISO 50001 - ISO/IEC 27001 - RAEE IT8010000000139

